

Voici comment construire une porte de cuisine à l'aide de matériaux standards, c'est à dire du bois massif fini de 20 x 60 et du panneau de 16 mm.

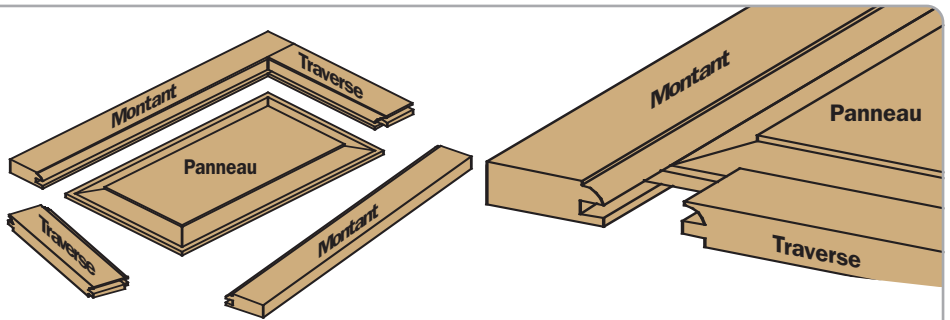

**COUPE NR. 1**

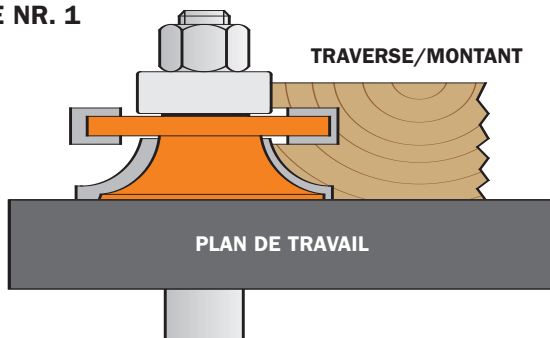

**COUPE NR. 2**

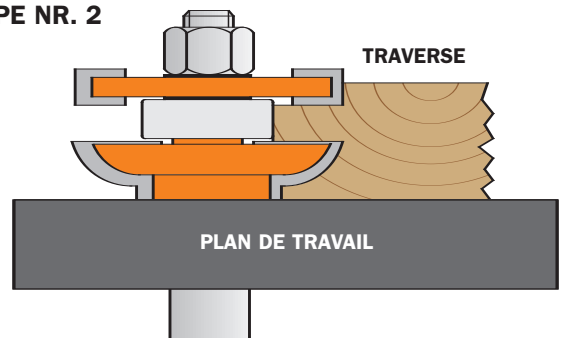

**A) PROFILAGE DU CADRE**

Contrôlez que votre matériel soit sain et droit.

Une fois le pointage réalisé sur des chutes, profilez montants et traverses selon coupe 1. Ensuite, exécutez le contreprofil sur les traverses (coupe 2) selon le même procédé. N'oubliez pas, lors de la coupe de la traverse qu'il faut prévoir 22 mm pour les tenons !

**B) ASSEMBLAGE DES PLANCHES  
POUR LA RÉALISATION DU PANNEAU**

Préparez la fraise de la façon indiquée sur l'image et assurez-vous que la coupe soit bien centrée sur l'épaisseur de la planche. Lorsque vous avez profilé un chant, retournez (dessus-dessous) la planche pour travailler l'autre chant. Les planches sont prêtes pour l'assemblage.

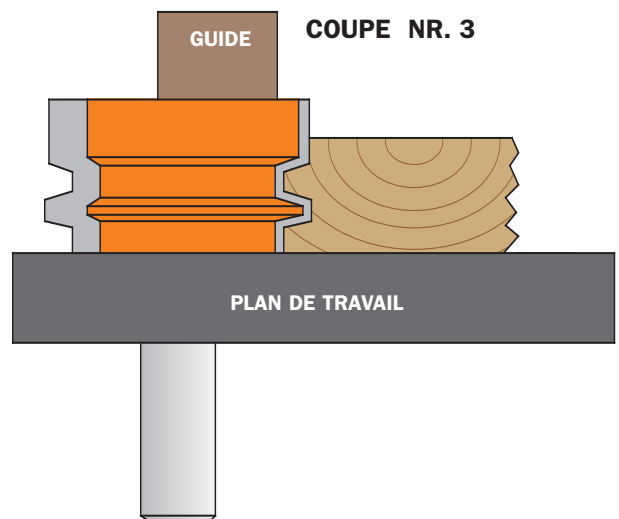

**C) PRÉPARATION DU PANNEAU**

Coupez-le aux dimensions définitives = dimensions de la porte - 98 mm (avec un cadre de 60), ensuite fraisez la plate-bande de manière à ce qu'elle pénètre sans jeu dans la rainure du cadre. L'assemblage se fait sans colle. N'oubliez pas qu'il vaut mieux réaliser une plate-bande en plusieurs passages !

